

# PINZA SELEZIONATRICE

P1 - P2 - P3 - P4

## PINZA SELEZIONATRICE

Pinza selezionatrice con rotazione idraulica bidirezionale di serie. Nel modello P1 è presente un giunto rotante, mentre i modelli P2-P3-P4 hanno una rotazione idraulica con ralla. La struttura a traliccio incrociato ne fa aumentare la resistenza. Possibilità di configurazione pinza con portelle laterali per aumentarne l'utilità di carico.

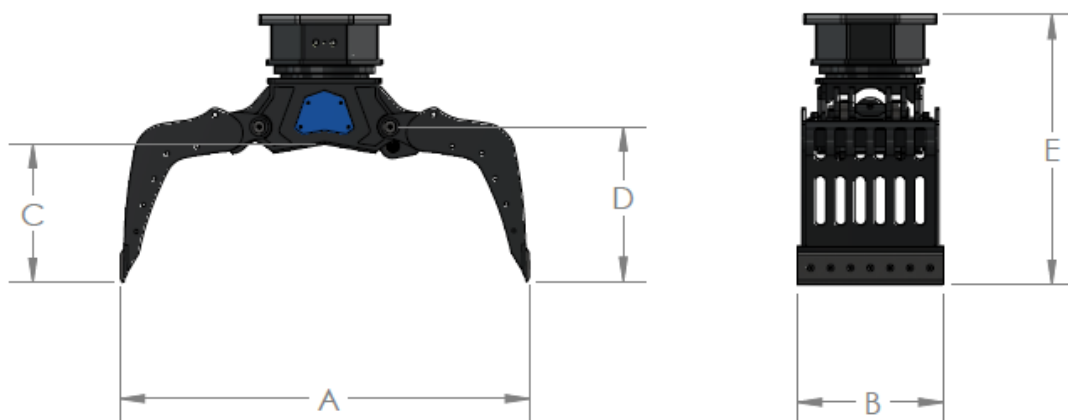

MODELLO	P1	P2	P3	P4
TON. MACCH.	1,5>3,0	4>8	11>14	14,1>15
ANGOLO DI ROTAZIONE	360°	360°	360°	360°
PESO (Kg)	120	330	700	800
CAPACITÀ AMMESSA (Lt.)	50	90	160	250
DIMENSIONE A (mm)	820	1430	1870	1870
DIMENSIONE B (mm)	340	500	660	900
DIMENSIONE C (mm)	280	480	620	620
CENTRO FULCRO (D)	310	560	710	710
ALTEZZA (E)	720	1010	1210	1210
CILINDRO PRESSIONE MAX (Bar)	220	250	250	250
CILINDRO PORTATA (L/min)	9	24	30	32
MOTORE PRESSIONE MAX (Bar)	180	200	200	200
MOTORE PORTATA (L/min)	20	6	5	5